

KENIA-110 CLASSIC

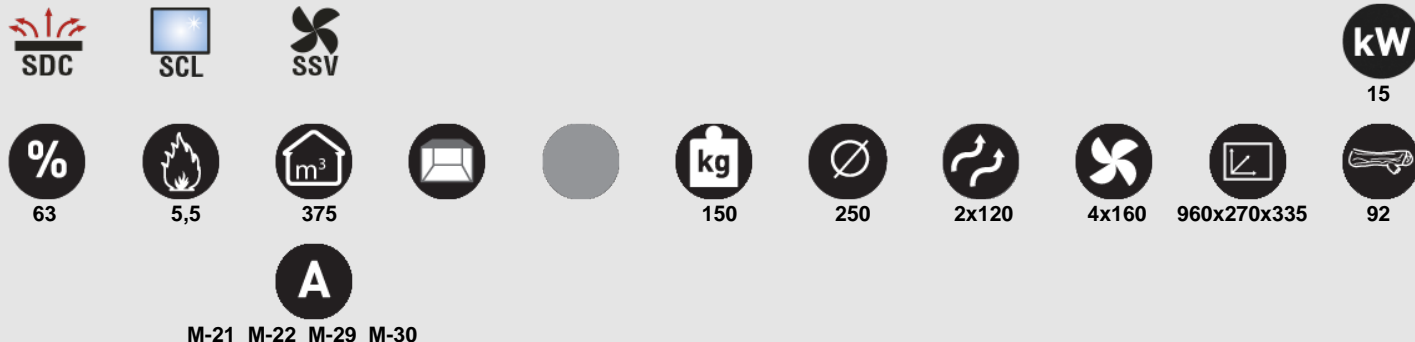

Características

- Sistema Dupla Combustão
- Sistema Cristal Limpo
- Sistema de Segurança dos Ventiladores
- Potência de aquecimento: 15kw
- Rendimento (%): 63%
- Consumo (kg/h): 5,5kg/h
- Volume de aquecimento (m3): 375m3
- Interior cerâmico
- Fabricado em chapa
- Peso (Kg): 150kg
- Diâmetro saída de fumos (mm): 250mm
- Tubos (diâmetro e número de saídas): 2x120
- Ventilação forçada: 4x160
- Medidas da camara: 960x270x335mm
- Tamanho máximo dos troncos (cm): 92cm
- Acessórios compatíveis não incluídos: M-21; M-22; M-29; M-30

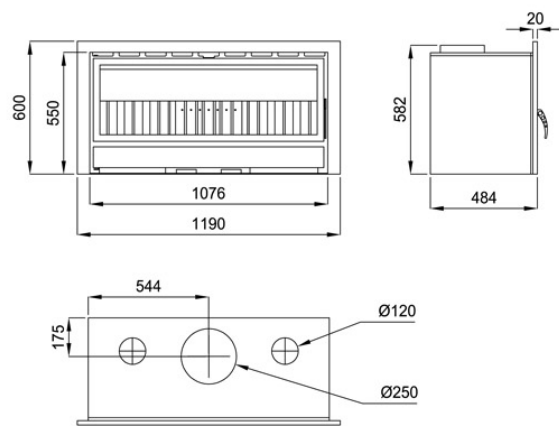

Medida Boca Util: 960 x 270 x 335 mm

Dada a melhoria contínua de nossos produtos e melhorar o nosso processo de fabricação, tamanho, estética e especificações de produtos estão sujeitos a alteração sem aviso prévio da nossa empresa.

www.bronpi.com

