

OMEGA HYDRO

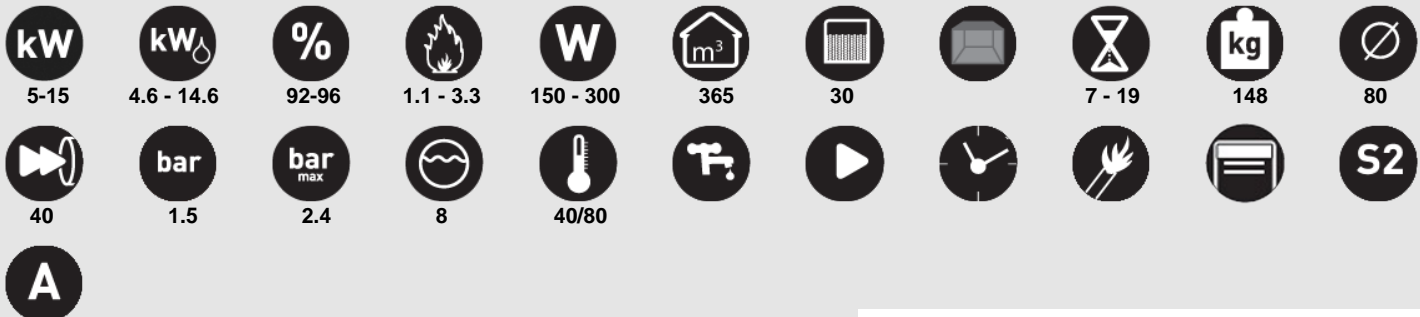

©Bronpi Calefacción, S.L. tiene reservados todos los derechos sobre las imágenes que aparecen en este documento. Está prohibida la reproducción o la difusión parcial o total de las fotografías y así como del texto. Tanto la marca como los símbolos son distintivos propiedad exclusiva de la empresa. Los infractores serán procesados conforme a la ley.

Características

- Potencia mín-máx: 5-15kw
- Potencia cedida al agua : 4.6 - 14.6kw
- Rendimiento: 92-96%
- Consumo mín-máx. :1.1 - 3.3kg/h
- Potencia eléctrica: 150 - 300W
- Volumen calefactable : 365m3
- Capacidad del depósito: 30 kg
- Interior Metálico
- Autonomía mín-máx: 7-19h
- Peso: 148kg
- Diámetro salida de humos: 80cm
- Diámetro aspiración de aire: 40cm
- Presión de trabajo: 1.5bar
- Presión máxima de trabajo : 2.4bar
- Vaso de expansión cerrado: 8 l
- Temperatura máx. servicio: 40/80°C
- Válvula de vaciado
- Bomba circuladora
- Programador semanal
- Encendido automático
- Tolva Hermética
- Sistema seguridad: S2: Termostato de seguridad pellet, termostato de seguridad agua, depresímetro o micro-switch, presostato o transductor de presión y válvula seguridad 3 bar

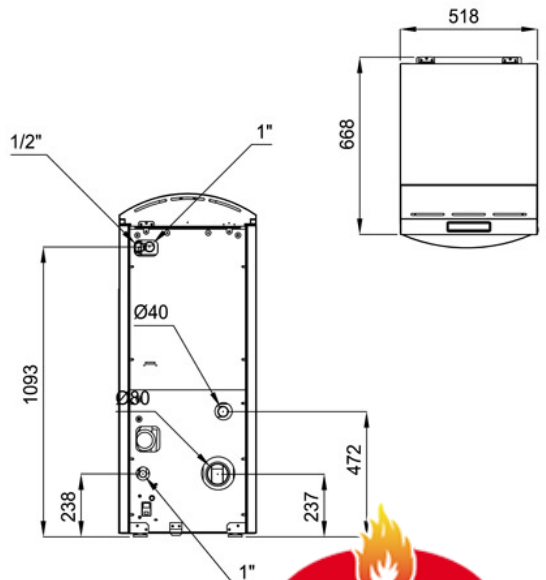
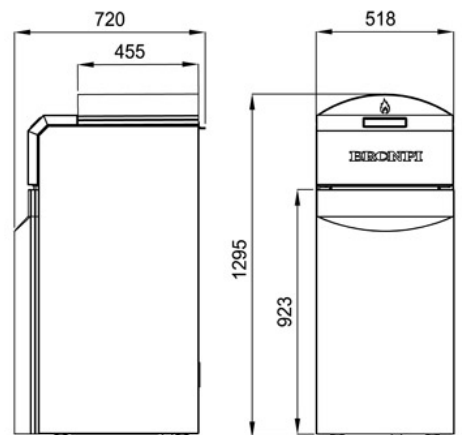

Dada la continua mejora de nuestros productos y el perfeccionamiento de nuestro proceso de fabricación, las dimensiones, la estética del producto y las características técnicas están sujetas a posibles variaciones sin previo aviso por parte de nuestra empresa.

www.bronpi.com



©Bronpi Calefacción, S.L. tiene reservados todos los derechos sobre las imágenes que aparecen en este documento. Está prohibida la reproducción o la difusión parcial o total de las fotografías y así como del texto. Tanto la marca como los símbolos son distintivos propiedad exclusiva de la empresa. Los infractores serán procesados conforme a la ley.

Características

- Accesorios compatibles no incluidos: KIT GPRS; VAL-02; VAL-04; T-AMB; CRONO-01; PE-130
- Tapa de carga abatible con sistema neumático para facilitar su apertura y cierre
- Limpieza semi-automática.
- Display LCD retroiluminado para la programación y gestión de la caldera
- Patas niveladoras regulables en altura

Dada la continua mejora de nuestros productos y el perfeccionamiento de nuestro proceso de fabricación, las dimensiones, la estética del producto y las características técnicas están sujetas a posibles variaciones sin previo aviso por parte de nuestra empresa.

www.bronpi.com

