

KENIA-110D CLASSIC



SCL



SSV



23



66



6,1



575



163



250



2x120



4x160



960x265x450

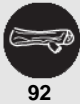

92



M-21 M-22 M-29 M-30

Características

- Sistema de Cristal Limpio
- Sistema de Seguridad en los Ventiladores
- Potencia calorífica: 23kw
- Rendimiento (%): 66%
- Consumo (kg/h): 6,1kg/h
- Volumen calefactable (m3): 575m3
- Interior Vermiculita
- Elaborado en Chapa
- Peso (kg): 163kg
- Diámetro salida de humos (mm): 250mm
- Canalizable (n° x Ø): 2x120
- Ventilación forzada (n° x m3): 4x160
- Boca útil cámara (mm): 960x265x450mm
- Tamaño máx. troncos (cm): 92cm
- Accesorios compatibles no incluidos: M-21; M-22; M-29; M-30

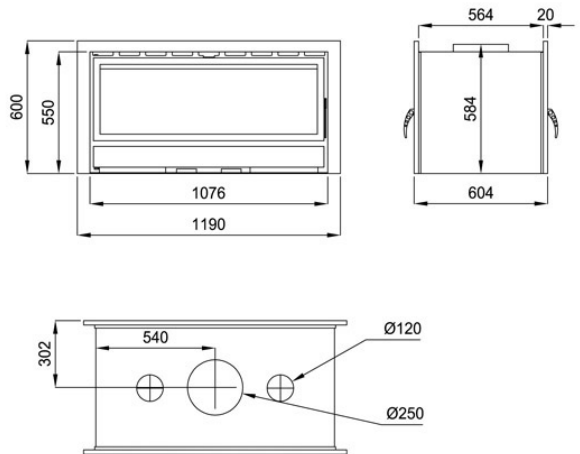

Dada la continua mejora de nuestros productos y el perfeccionamiento de nuestro proceso de fabricación, las dimensiones, la estética del producto y las características técnicas están sujetas a posibles variaciones sin previo aviso por parte de nuestra empresa.

www.bronpi.com



©Bronpi Calefacción, S.L. tiene reservados todos los derechos sobre las imágenes que aparecen en este documento. Está prohibida la reproducción o la difusión parcial o total de las fotografías y así como del texto. Tanto la marca como los símbolos son distintivos propiedad exclusiva de la empresa. Los infractores serán procesados conforme a la ley.