

KENIA-110 VISION



SDC



SCL



SSV



15



63



5,5



375



150



250



2x120



4x160



960x265x335



92



M-21 M-22 M-29 M-30

Características

- Sistema de Doble Combustión
- Sistema de Cristal Limpio
- Sistema de Seguridad en los Ventiladores
- Potencia calorífica: 15kw
- Rendimiento (%): 63%
- Consumo (kg/h): 5,5kg/h
- Volumen calefactable (m3): 375m3
- Interior Cerámico
- Elaborado en Chapa
- Peso (kg): 150kg
- Diámetro salida de humos (mm): 250mm
- Canalizable (n° x Ø): 2x120
- Ventilación forzada (n° x m3): 4x160
- Boca útil cámara (mm): 960x265x335mm
- Tamaño máx. troncos (cm): 92cm
- Accesorios compatibles no incluidos: M-21; M-22; M-29; M-30

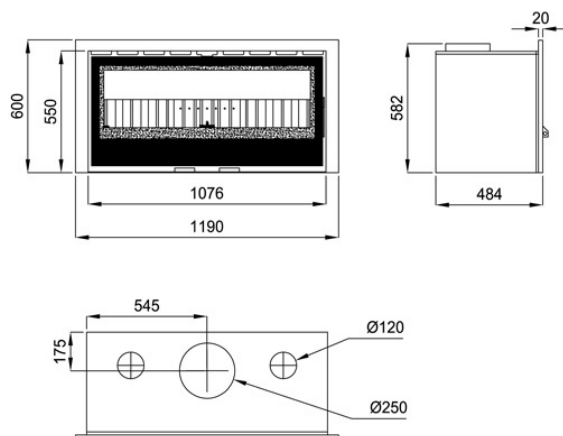

Medida Boca Util: 960 x 265 x 335 mm

Dada la continua mejora de nuestros productos y el perfeccionamiento de nuestro proceso de fabricación, las dimensiones, la estética del producto y las características técnicas están sujetas a posibles variaciones sin previo aviso por parte de nuestra empresa.

www.bronpi.com



©Bronpi Calefacción, S.L. tiene reservados todos los derechos sobre las imágenes que aparecen en este documento. Está prohibida la reproducción o la difusión parcial o total de las fotografías y así como del texto. Tanto la marca como los símbolos son distintivos propiedad exclusiva de la empresa. Los infractores serán procesados conforme a la ley.