

# FLORIDA-P VISIÓN

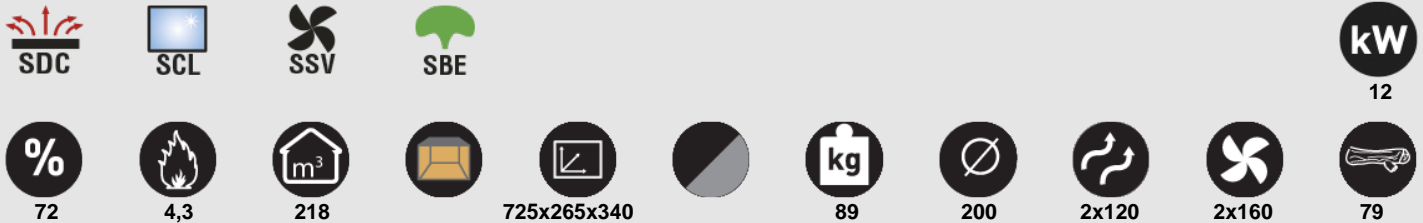

## Características

- Sistema Dupla Combustão
- Sistema Cristal Limpo
- Sistema de Segurança dos Ventiladores
- Sistema Baixas Emissões
- Potência de aquecimento: 12kw
- Rendimento (%): 72%
- Consumo (kg/h): 4,3kg/h
- Volume de aquecimento (m3): 218m3
- Interior vermiculite
- Fabricado em fundição e chapa
- Peso (Kg): 89kg
- Diâmetro saída de fumos (mm): 200mm
- Tubos (diâmetro e número de saídas): 2x120
- Ventilação forçada: 2x160
- Medidas da camara: 725x265x340mm
- Tamanho máximo dos troncos (cm): 79cm

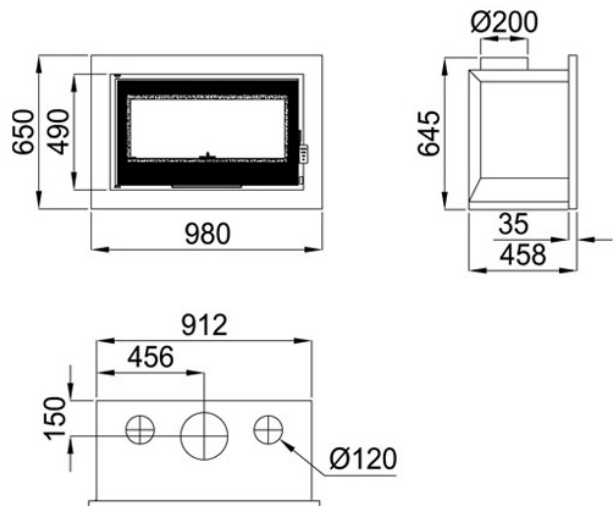

Medida Boca Util: 725 x 265 x 340 mm

Dada a melhoria contínua de nossos produtos e melhorar o nosso processo de fabricação, tamanho, estética e especificações de produtos estão sujeitos a alteração sem aviso prévio da nossa empresa.

[www.bronpi.com](http://www.bronpi.com)



© Bronpi Calefacción, S.L. reserva todos os direitos das imagens que aparecem neste documento. Você não pode reproduzir ou distribuir parte ou a totalidade das fotografias e do texto. Tanto a marca como símbolos distintivos são de propriedade exclusiva da empresa. Os infratores serão punidos conforme a lei.